



Schindler 3100

Prosty i praktyczny
Dźwig osobowy do niskich budynków
mieszkalnych, który spełnia Twoje
oczekiwania.





Obiecujemy wiele i dotrzymujemy naszych obietnic.

Rozsądny wybór

Szukasz dźwigu do niskiego budynku mieszkalnego? Schindler 3100 to najlepszy wybór. Zaprojektowany dla maksymalnie 7 przystanków. Zaawansowany technicznie a jednocześnie prosty, zestandaryzowany i łatwy w montażu. Nie potrzebuje skomplikowanej dokumentacji. To praktyczne i tanie rozwiązanie dla Twojego budynku.

Dopasowany do szybu

Kabiny dźwigu Schindler 3100 zostały zaprojektowane zgodnie z wymaganiami norm ISO. Rozwiązanie łatwe do zastosowania zarówno w fazie projektowej jak i wykonawczej budynku.

Udźwig	Wymiary kabiny	Liczba pasażerów	Wymiary szybu*
450 kg	1000 x 1250	6	1500 x 1600
480 kg	1000 x 1300	6	1500 x 1650
630 kg	1100 x 1400	8	1600 x 1750

* dane kabin nieprzelotowych z drzwiami o szerokości 900 mm.

Nadzwyczajnie cichy

Dzięki nowemu systemowi przenoszenia napędu Schindler 3100 porusza się absolutnie bezgłośnie, z korzyścią dla całego budynku.

Inspirujący wygląd

Poza kabinami ze stali nierdzewnej, dostępne są jeszcze cztery starannie wyselekcjonowane zestawy kolorystyczne, każda kombinacja nadaje windzie niepowtarzalny nastrój.

Mniej wymaganej przestrzeni

Kolejna zaskakująca cecha dźwigu Schindler 3100 to niskie nadszybie. Dźwig nie wymaga osobnego miejsca na maszynownię, jednostka sterująca jest umieszczona bezpośrednio w ościeżnicy drzwi. To rozwiązanie pozwala na oszczędność miejsca i kosztów.

Uwaga

Specyfikacja, opcje urządzeń oraz kolorystyka wykonania mogą podlegać zmianom.

Wszystkie pokazane w broszurze kolory oraz opcje są przykładowe i mogą różnić się od oryginalnych materiałów.

Wnętrze kabiny
Pisa Orange

Dźwig, który przewyższa parametrami systemy hydrauliczne

Poprzez mniejsze zużycie energii Schindler 3100 jest alternatywą dla dźwigów hydraulicznych. Nie wydziela też charakterystycznych dla systemów hydraulicznych zapachów.

Efektywny system

Schindler 3100 jest wynikiem podejścia zorientowanego na efektywność systemu. Jest to inteligentny, w pełni dopracowany technicznie produkt, którego wszystkie elementy idealnie do siebie pasują. Badania przeprowadzone przez firmę Schindler i organizacje zewnętrzne wykazały, że Schindler 3100 uzyskał bardzo wysoką – „zieloną” – ocenę sprawności energetycznej.

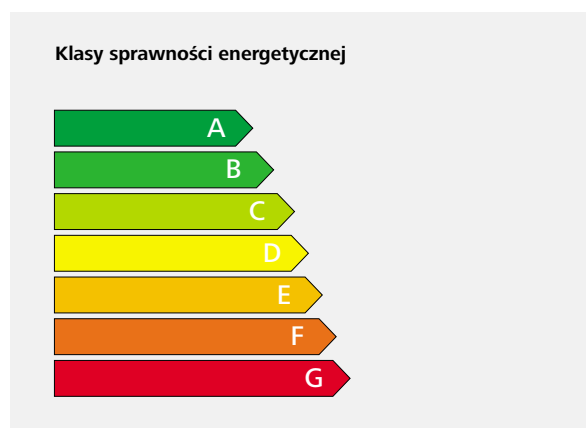













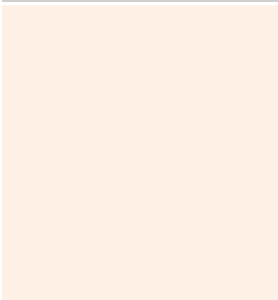

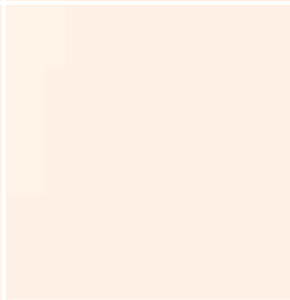
Za wzorzec pomiarowy przyjmuje się dyrektywę VDI 4707 ustanowioną przez Niemieckie Stowarzyszenie Inżynierów w marcu 2009.

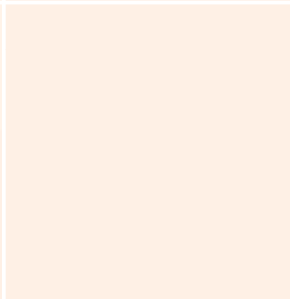
Dane Podstawowe

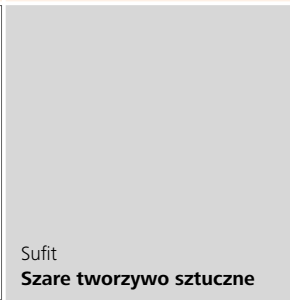
Udźwig	450–630 kg, 6/8 osób
Wysokość podnoszenia	do 20 m, do 7 przystanków
Dźwig nieprzelotowy*	450 kg / 480 kg, 630 kg
Dźwig przelotowy*	450 kg / 480 kg, 630 kg
Szerokość drzwi*	800 mm, 900 mm
Wysokość drzwi*	2000 mm, 2100 mm
Napęd	bezprzekładniowy/regulowany częstotliwościowo
Prędkość nominalna	0.63 m/s, 1.0 m/s
Sterowanie	przestawne lub zbiorcze w dół
Wnętrze kabiny	cztery kolory malowania, stal nierdzewna

* Możliwe kombinacje, patrz w Danych Projektowych na str. 10

<p>Ściany</p>	 <p>Kolor ścian. Arles Yellow</p>	 <p>Kolor ścian. Pisa Orange</p>	 <p>Kolor ścian. Athens Blue</p>	 <p>Kolor ścian. Turin Grey</p>
 <p>Stal nierdzewna „linen”</p>	 <p>Stal nierdzewna szczotkowana</p>			
				
				
				
<p>Sufit Podłoga Drzwi i front kabiny Cokoły</p>	 <p>Sufit Szare tworzywo sztuczne</p>	 <p>Podłoga Czarne nakrapiane tworzywo sztuczne</p>	 <p>Podłoga Czarny sztuczny granit</p>	 <p>Drzwi i front kabiny Stal malowana, kolor białe aluminium</p>
 <p>Drzwi i front kabiny Stal nierdzewna „linen”</p>	 <p>Drzwi i front kabiny Stal nierdzewna szczotkowana</p>	 <p>Cokoły Stal malowana, kolor szare aluminium</p>		

Czasem warto żyć kolorowo, czyż nie?



Arles Yellow



Pisa Orange



Athens Blue



Turin Grey



Stal nierdzewna „linen”



Stal nierdzewna
szczotkowana

Wystroje naszych kabin przyciągają uwagę. Jasne kolory ścian (Arles Yellow, Pisa Orange, Athens Blue i Turin Grey) łączymy z ciemnymi wykładzinami lub podłogami z ciemnego kamienia oraz jasno szarym sufitem – tak aby optycznie powiększyć kabinę.

To samo można powiedzieć o kabinie ze stali nierdzewnej. Stal nierdzewna szczotkowana lub o fakturze tkaniny Inianej nadaje wnętrzu nowoczesny wygląd. Całość wygląda bardzo elegancko, a wbudowane w sufit oświetlenie daje przyjemne światło. Na życzenie kabinę można wyposażać w lustro do połowy wysokości ściany i/lub poręcz.

Jakość nie zawsze musi być kosztowna, a złożony nie znaczy skomplikowany.

Panel dyspozycji

Panel dyspozycji z nadrukiem od spodu i przyciskami mechanicznymi został zaprojektowany tak aby podkreślić funkcjonalność urządzenia. Panel jest czytelny, łatwy w obsłudze i wyklucza pomyłki.

Standard:

- Przycisk otwierania drzwi i alarm
- Oznaczenie alfabetem Braille'a
- Wizualne i akustyczne potwierdzenie przyjęcia dyspozycji

Opcje:

- Piętrowskazywacz
- Informacja głosowa
- Strzałki kierunku jazdy – dla sterowania przestawnego
- Strzałki sygnalizujące dojazd – dla sterowania zbiorczego

Kasety wezwań

Standard:

- Stylowy panel z przyciskiem mechanicznym

Opcje:

- Oznaczenie alfabetem Braille'a
- Stacyjka



Piętrowskazywacz



Panel dyspozycji,
przyciski mechaniczne



Kaseta wezwań,
przyciski mechaniczne

Poręcz



Sufitowe oświetlenie kabiny



Lustro

Jako opcję proponujemy lustro ze szkła bezpiecznego do połowy wysokości kabiny, na bocznej lub tylnej ścianie.

Poręcz

Dostosowana kolorystycznie i estetycznie do wnętrza kabiny. Może być zamontowana na bocznej lub tylnej ścianie kabiny.

Drzwi

Napęd regulowany częstotliwościowo, zapewnia szybką i niezawodną pracę drzwi. Drzwi teleskopowe dostępne są w obu wariantach – otwierane na lewo lub prawo.

Drzwi kabinowe

Standard:

– Stal malowana, kolor białe aluminium

Opcja:

– Stal nierdzewna szczotkowana

Drzwi przystankowe

Standard:

– Stal zagruntowana

Opcje:

– Stal nierdzewna szczotkowana

– Portal na całą szerokość szybu

Cokoły



Panel dyspozycji



Sterowanie

Nasze sterowanie oparte jest na energooszczędnej technologii multiprocessorowej. Zespół główny zdecentralizowanego sterowania został zmniejszony, tak aby zmieścić się w ościeżnicy drzwi.

Funkcje sterowania

Standard:

- Moduł auto-diagnostyczny oraz samo-testujący
- Zabezpieczenie drzwi fotokomórką
- Czujnik przeciążenia
- Ciągła komunikacja pomiędzy kabiną a służbami ratowniczymi

Opcje:

- Awaryjny dojazd do najbliższego przystanku (w przypadku zaniku napięcia)
- Automatyczny powrót na przystanek podstawowy
- Kontrola oświetlenia na przystankach
- Restrykcje dostępu do przystanków (blokowanie kluczykiem)
- Obsługa kabiny przelotowej z równoległym otwieraniem drzwi
- Sterowanie pożarowe
- Zabezpieczenie drzwi kurtyną świetlną
- Rezerwacja kabiny za pomocą kluczyka
- Przystosowanie do przewozu osób niepełnosprawnych
- Alarm na kabinie albo w szybie

Specjalne opcje dla przystanków parkingowych

- Przywołanie dźwigu kluczykiem
- Automatyczny powrót na przystanek podstawowy tylko z przystanków parkingowych

Napęd

W dźwigu Schindler 3100 zastosowano małą jednostkę napędową, która wymaga znacznie mniej miejsca niż dotychczas i jest instalowana bezpośrednio w szybie (nie wymaga maszynowni). Wciągarka jest energooszczędna, a dzięki systemowi przenoszenia napędu emituje znacznie mniej hałasu – zarówno w kabinie jak i w całym budynku. W praktyce oznacza to większy komfort.

System przenoszenia napędu

System przenoszenia napędu zastępuje tradycyjne liny stalowe, waży mniej, wymaga mniej miejsca i pracuje znacznie ciszej. Dzięki temu systemowi wciągarka nie potrzebuje dodatkowego smarowania, to kolejne ekologiczne rozwiązanie w dźwigu Schindler 3100.

Stare rozwiązanie: liny stalowe

Liny stalowe są relatywnie sztywne i wymagają koła napędowego o średnicy co najmniej 320 mm. Dotychczas stosowany konwencjonalny zespół napędowy z przekładniami wymagał dużo przestrzeni.

Nowy system przenoszenia napędu

System przenoszenia napędu jest elastyczny. Wykorzystuje mniejsze koło napędowe, o średnicy 85 mm, wymagające mniejszego silnika. Rozwiązanie, które oszczędza przestrzeń.

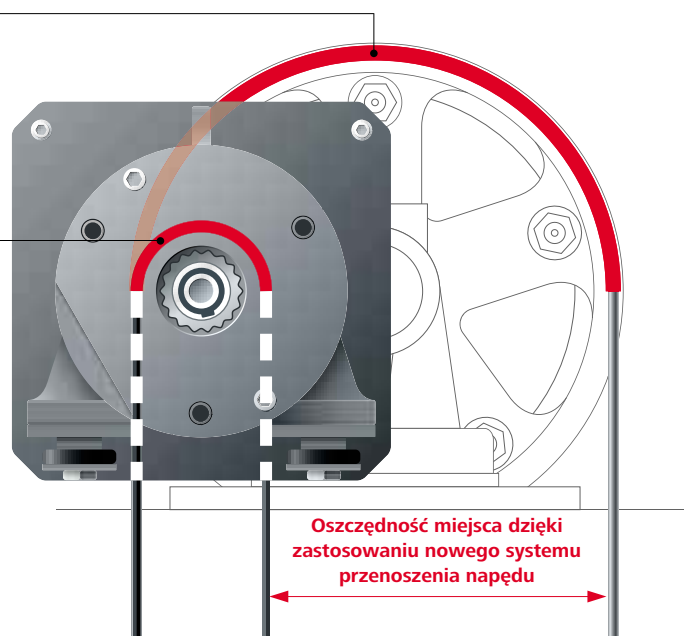

Wymyśliliśmy już dzisiaj to, czego będziesz potrzebował jutro. Sprawdź sam.



Planowanie

Schindler 3100 nie wymaga maszynowni. Dla Ciebie oznacza to skrócenie i uproszczenie prac projektowych.



Zamawianie

Schindler 3100 to produkt wyrafinowany i jednocześnie prosty. Dzięki przejrzystej specyfikacji i łatwym do określenia parametrom szybko i bez wysiłku znajdziesz swój wariant.



Dostawa

Dostarczamy Ci kompletny dźwig i wszystko za jednym razem i wtedy gdy jesteś na to gotowy.



Montaż

Dźwig jest bardzo łatwy w montażu. Nie wymaga wciągów i opcjonalnie można go zmontować bez podestów. Jest gotowy do użytku w ciągu dwóch tygodni. To dobrze pomyślane rozwiązanie.

Linia prosta jest najkrótszą drogą i my nią podążamy.

Dźwig bez maszynowni z napędem regulowanym częstotliwościowo
 Udźwig 450/480 kg, 630 kg, od 6, 8 osób

GQ kg	Liczba osób	Prędkość VKN m/s	Wysokość podnoszenia HQ m	Liczba przystanków ZE	Liczba dojeżdż. przystanków (max.)	Kabina			Drzwi			Szyby				
						BK mm	TK mm	HK mm	Type	BT mm	HT mm	BS mm	*1 TS mm	*2 TS mm	HSG mm	HSK mm
450	6	0.63	20	7	2	1000	1250	2135	T2	800	2000/2100	1500	1600	1800	1100	3400
										900		1600				
		1.0	20	7	2	1000	1250	2135	T2	800	2000/2100	1500	1600	1800	1100	3400
										900		1600				
480	6	0.63	20	7	2	1000	1300	2135	T2	800	2000/2100	1500	1650	1850	1100	3400
										900		1600				
		1.0	20	7	2	1000	1300	2135	T2	800	2000/2100	1500	1650	1850	1100	3400
										900		1600				
630	8	0.63	20	7	2	1100	1400	2135	T2	800	2000/2100	1600	1750	1950	1100	3400
										900						
		1.0	20	7	2	1100	1400	2135	T2	800	2000/2100	1600	1750	1950	1100	3400
										900						

GQ Udźwig
 VKN Prędkość
 HQ Wysokość podnoszenia
 ZE Przystanki
 HE Odległość między przystankami

BK Szerokość kabiny
 TK Głębokość kabiny
 HK Wysokość kabiny

T2 Drzwi teleskopowe,
 2-panelowe
 BT Szerokość drzwi
 HT Wysokość drzwi

BS Szerokość szyby
 TS Głębokość szyby
 *1 1 dojeżdżenie
 *2 2 dojeżdżenia
 HSG Głębokość podszybia
 HSK Wysokość nadszybia

Minimalna odległość między przystankami (HE) to:
 2400 mm dla wysokości drzwi 2000 mm
 2500 mm dla wysokości drzwi 2100 mm

Minimalna wysokość podnoszenia (HE) dla dźwigu
 dwuprzystankowego (bez przelotu) wynosi 2600 mm,
 przy wysokości drzwi (HT) 2000 mm lub 2100 mm.

Krótki przejazd między przystankami (HE min.)
 dla dźwigu przelotowego 300 mm.

EC Master Builder Certificate zgodny z dyrektywą
 dźwigową 95/16/EC

Rysunki poglądowe

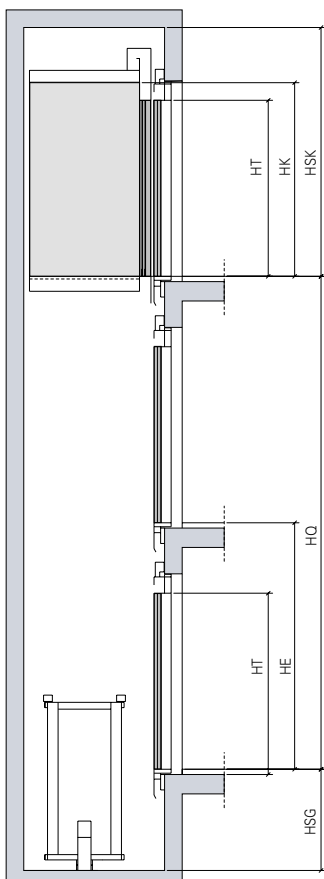

Dojście z jednej strony

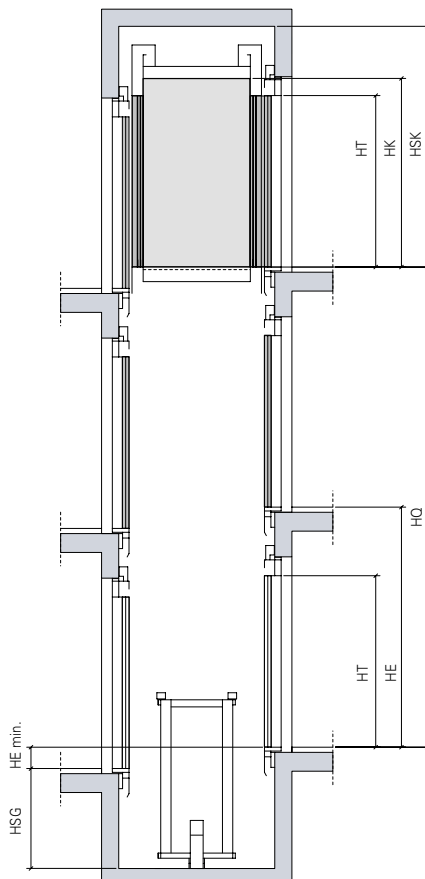

Dojścia z dwóch stron

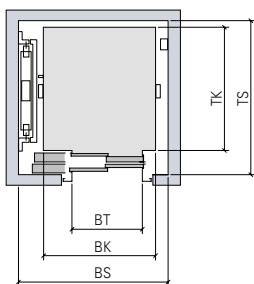

Dojście z jednej strony, drzwi teleskopowe

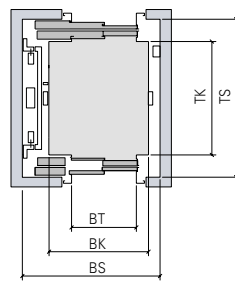

Dojścia z dwóch stron, drzwi teleskopowe

W celu uzyskania dalszych informacji, rysunków konstrukcyjnych lub cen prosimy o kontakt z naszymi przedstawicielami.

Jesteśmy zawsze blisko Ciebie,
niezależnie od odległości.

Schindler Polska Sp. z o.o.
Ul. Postępu 12a
02-676 Warszawa
Telefon + 48 22 54 92 100
Fax + 48 22 843 79 78

schindler.polska@pl.schindler.com
www.schindler.pl

